

# קרבות כפר סיל



טנקי גדוד 71 מחטיבה 188 בכניסה לכפר סיל



כפר סיל, הפרבר הדרומי של ביירות, יושב על מספר גבעות בקרבת ציר החוף ושולט עליו. מצפון לו היה שטח מישורי שבו נבנה שדה התעופה הבינלאומי של ביירות, ח'אלדה. אל הפרבר הובילו שני צירים עיקריים, ציר החוף ('תגרני') והכביש המהיר ('בוקיטו'). תוכניתו העיקרית של צה"ל הייתה לחבור אל כוחות הפלנגות הנוצריות ממזרח לביירות כדי לכתרה. במאמץ זה שאף צה"ל להשתלט על אזור כפר סיל ועל שדה התעופה כהכנה לתקיפת ביירות בדרך ציר החוף.

צה"ל ביקש להתקדם לעבר ביירות במהירות, סמוך ככל האפשר לתחילת הלחימה, על ידי כוחות אוגדה 96 שיונחתו בחוף האולי ועל ידי כוחות נוספים. אולם הלחימה בגזרה המערבית התבררה כאיטית מן ההערכות הראשוניות. התקדמות הכוחות בציר החוף הואטה עקב התנגדות המחבלים בערים צור וצידון ועקב עומסי התנועה. רק ב־8 ביוני, כשלושה ימים לאחר תחילת הלחימה, החלו כוחות צה"ל לנוע מאזור שפך האולי צפונה ולפתוח את ציר התנועה באזור העיירה דאמור. ב־9 ביוני, לאחר השמדת סוללות טילי הנ"מ הסוריים (מבצע 'ערצב 19'), ניתן אור ירוק להמשך התנועה לעבר ביירות. אולם גם כאשר הורשו כוחות אוגדה 96 להתקדם צפונה, עדיין הייתה האוגדה עסוקה בטיהור היעדים בדרך ובתנועה איטית בצירים הגדושים. כל אותה עת שאף צה"ל להשלים יעדיו במהירות מתוך חשש להפסקת אש בעקבות לחץ בינלאומי.

את פרק הזמן שבין הנחיתה באולי ובין תחילת התנועה צפונה ניצלו הכוחות הסוריים וארגוני המחבלים היטב. בשל מאפייניו הטופוגרפיים היה אזור כפר סיל חלק מרצועת ההגנה החיצונית של ביירות. במהלך 18-9 ביוני עובתה רצועה זו בכוחות נוספים. הגנת כפר סיל, בידי הכוחות הפלסטיניים, התבססה על גדוד צש"ף, שכלל כוחות שריון ורגלים.





פריסת האויב בכפר סיל ערב הקרב הראשון (8 ביוני) ותגבורם במהלך הקרבות

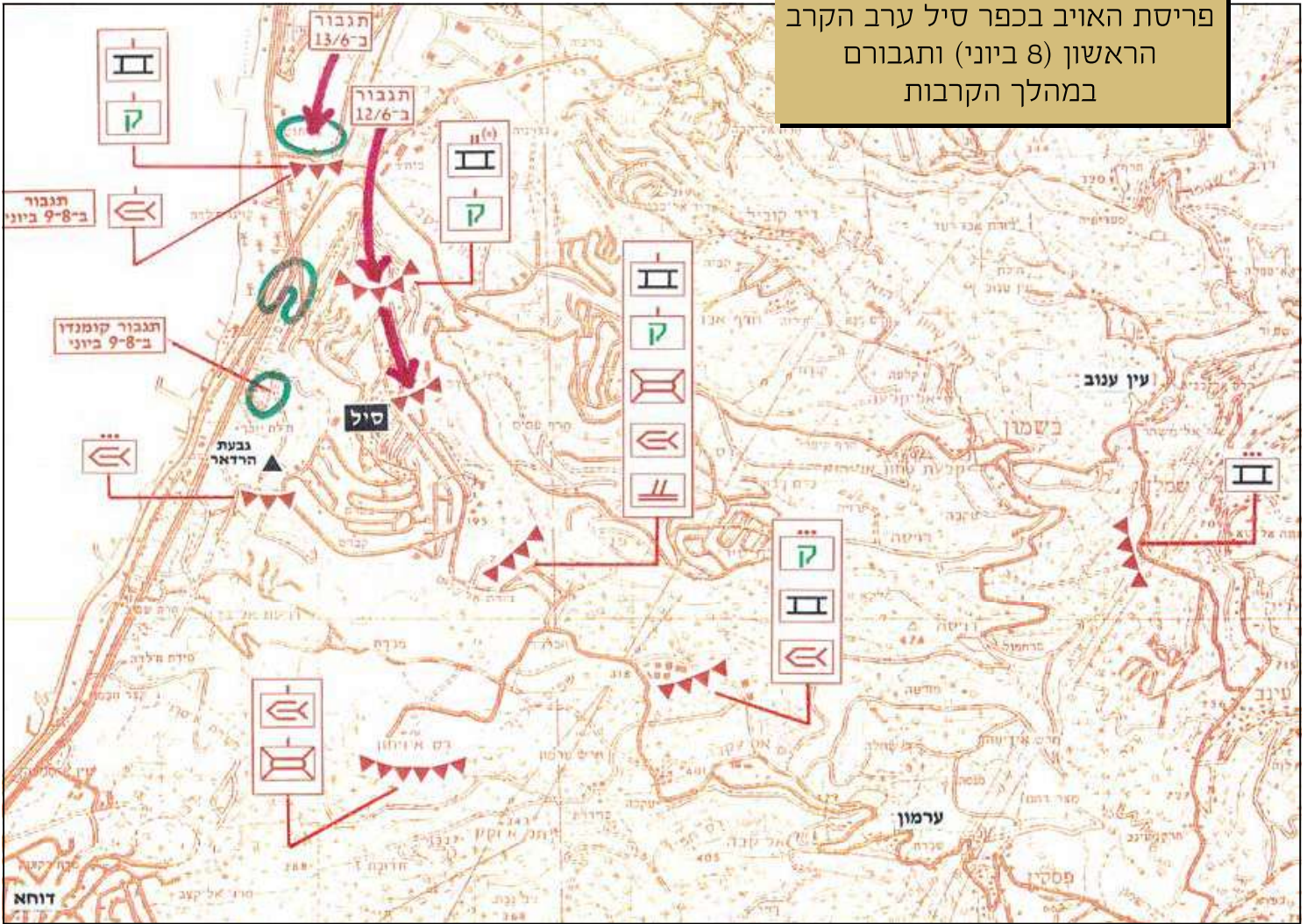

לכך נוספו כוחות מארגוני המחבלים, שפרסו שתי פלוגות בכפר סיל ופלוגה נוספת בעיירה דאמור. הכוח הסורי שהגן על ביירות כלל את חטיבה 85, שתחת פיקודה היו שלושה גדודים ממוכנים, גדוד טנקים, גדוד ארטילריה, סוללת מרגמות ויחידות חטיבתיות נוספות. בעקבות הנחיתה תגברו הסורים את אזור העיירה עֶרְמוֹן בגדוד קומנדו, שכלל מפעילי מרנ"טים וטילי נ"ט. באזור כפר סיל נפרסו גדוד כוחות מיוחדים ופלוגת נ"ט נוספת. כוחות האויב נערכו גם לאיגוף ממזרח של ביירות, מאזור הכפרים שמלאן וערמון.

בימים 9-13 ביוני ערכו כוחות צה"ל שלושה קרבות בכפר סיל, שנועדו לפתוח את ציר התנועה לעבר ביירות. הלחימה נערכה בשטח עירוני, מול כוחות סוריים ומחבלים מבוצרים, שהיו חמושים בנשק נ"ט רב.



בתחתית העמוד ממול: דרום ביירות - מימין: שדה התעופה ח'אלדה; משמאל: הפבר כפר סיל

שיירת מכוניות של פליטים לבנוניים מדרום לביירות

# הקרב הראשון

9 ביוני 1982



בבוקר יום רביעי, 9 ביוני, היו תחת אוגדה 96 שתי חטיבות. חטיבת השריון הסדירה 211 התעכבה במעבר הגשרים באזור דאמור בדרכה צפונה, ועסקה בטיהור יעדים הסמוכים לציר החוף. גדוד השריון 429 פעל באזור העיר צור תחת פיקוד אוגדה 91. גדוד השריון 9 וחפ"ק חטיבה 211 פעלו לטהר את אזור הכפר דאמור, וגדוד החי"ר 50 פעל באזור הכפר דוחא, ממזרח לכפר סיל. החטיבה השנייה הייתה חטיבת הצנחנים 35, שנחתה באוולי. חטיבה זו תוכננה לעבור את הגשרים מייד לאחר חטיבה 211. משימתה הייתה לנוע רגלית מזרחה על ציר 'תיגהוצת', כדי לחבור לנוצרים ממזרח לביירות. בכך החטיבה תוכננה לעקוף את המרחב הבנוי, שעליו התבסס עיקר מערך ההגנה של האויב.

את תנועת האוגדה צפונה הוביל גדוד השריון 126 מחטיבה 211. בשעות אחר הצהריים קיבל הגדוד הוראה לנוע על הכביש המהיר ('בוקיטו') בציר החוף לעבר כפר סיל, ולהמשיך ליעד הנמצא בחצי הדרך בין בתי הכפר דוחא לכפר סיל. הגדוד כלל שלוש פלוגות טנקים, פלוגת חי"ר מגדוד 450 ומחלקת פלסים. לטור הגדודי הצטרפו נגמ"ש וטנק סגן מפקד החטיבה. במהלך התנועה בציר החוף התכוון מפקד הגדוד לתפוס גבעות השולטות על הציר לקראת המשך התנועה צפונה. סמוך לשעה 18:00 התקיף כוח קומנדו סורי את הטור הגדודי בירי נ"ט מתוך בניינים רבי-קומות ממזרח וממערב לכביש. הירי פגע בשני טנקים ובשני נגמ"שים, והסב פצועים והרוגים. נוכח ההיתקלות נעצרה ההתקדמות, וכוחות הגדוד עסקו בפינוי הפצועים ובהיחלצות לאחור, תוך חילופי אש לעבר מקורות הירי. הנסיגה ופינוי הפצועים נמשכו כרבע שעה. בתום ההיתקלות נותרו בשדה הקרב ארבעה נעדרים, בהם שני לוחמי שריון ושני לוחמי חי"ר. כוחות המחבלים השתלטו על נגמ"ש נטוש והובילו אותו לביירות. הטנקים הפגועים נותרו בשטח הלחימה. במהלך הלילה התקשתה האוגדה לתספק את הכוחות חטיבה 211 בדלק ובתחמושת נוכח הגודש בצירי התנועה.

## קרב כפר סיל הראשון

### מבנה הכוח הפורץ

9 ביוני 1982

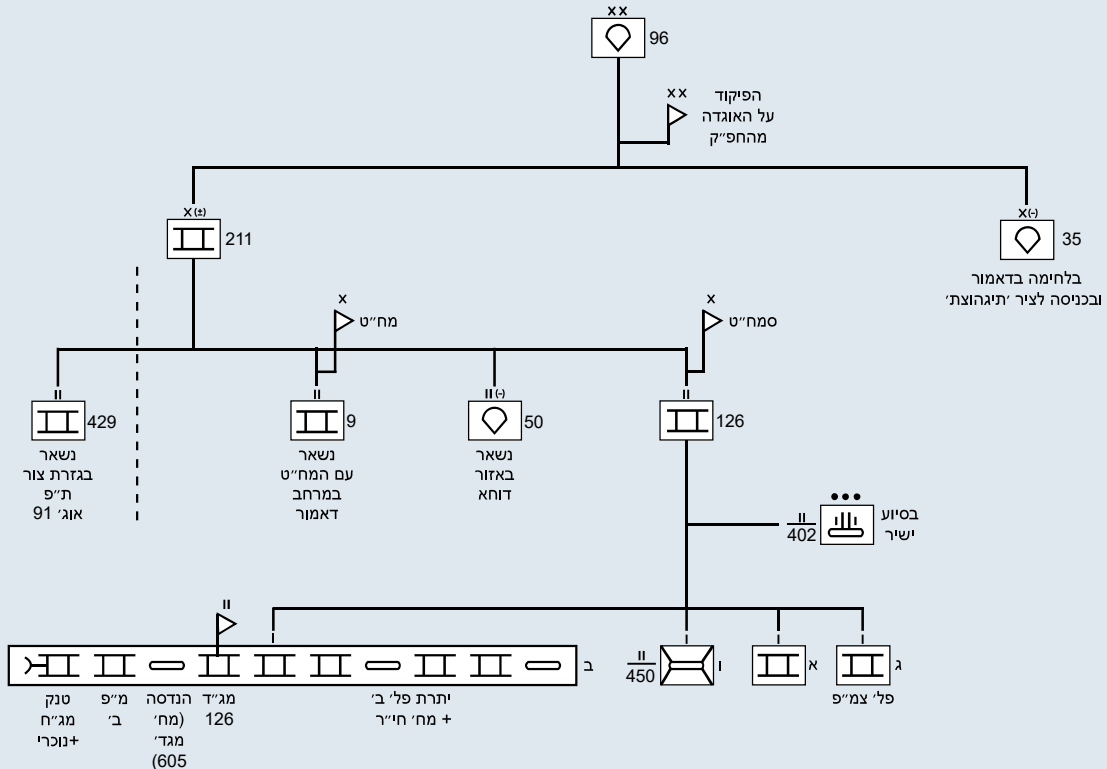

← כיוון תנועה



# קרב כפר סיל הראשון

9 ביוני 1982

